



---

**AUFZUGTÜREN**  
AUTOMATISCHE AUFZUGTÜR  
MARATHON 3000

**ETG** ELEVATOR  
TRADING  
German manufacturer

ZWEIBLÄTTRIG EINSEITIG  
ÖFFNENDE SCHACHTTÜR

ZWEIBLÄTTRIG EINSEITIG  
ÖFFNENDE KABINENTÜR

## Zweiblättrig einseitig öffnende Schachttür

### Ausführung:

- EG Baumusterprüfbescheinigung
- Abschlusstür für Schachtwände gemäß EN 81-58 E120
- Einbautiefe im Schacht min. 100 mm bei Montage in Laibung
- Türblätter unten mit Exzenter einstellbar
- Kunststofflaufrollen mit Wälzlagerung für gute und leise Laufeigenschaften des Fahrschlittens
- Schließeinrichtung: Feder
- Türrahmen als Schraubkonstruktion
- Schachttürschürze im Lieferumfang enthalten (Stahlblech verzinkt)
- Auslieferungszustand demontiert/ im Karton verpackt
- Standardausführung Türblätter und Portale verzinkt
- Portalausführung 120 mm umlaufend
- Schutzart der Schachttür IP21/IP54
- Schwelle aus Aluminium, inkl. Zusatzschwelle
- Befestigungswinkel oben/unten
- für Einmann-Montage geeignet



### Optionen:

- Türblätter und Portale in Edelstahl geschliffen, Leinen oder pulverbeschichtet in Standard RAL-Farbe
- Tableaueausschnitt
- Notentriegelungsüberwachung, optional vorverkabelt
- Vorverkabelung Türkontakt

Türvarianten				
Türbreite in mm	Türhöhe in mm		Öffnungsvarianten	
800	2000	2100		
900	2000	2100		

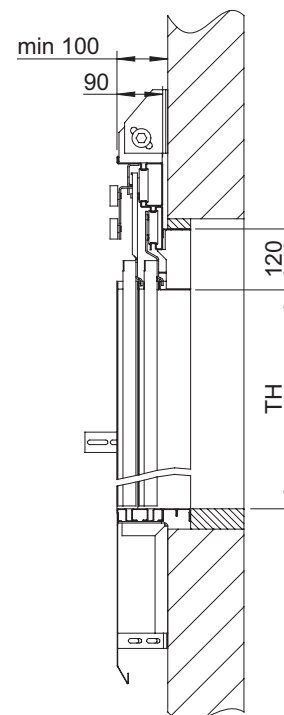
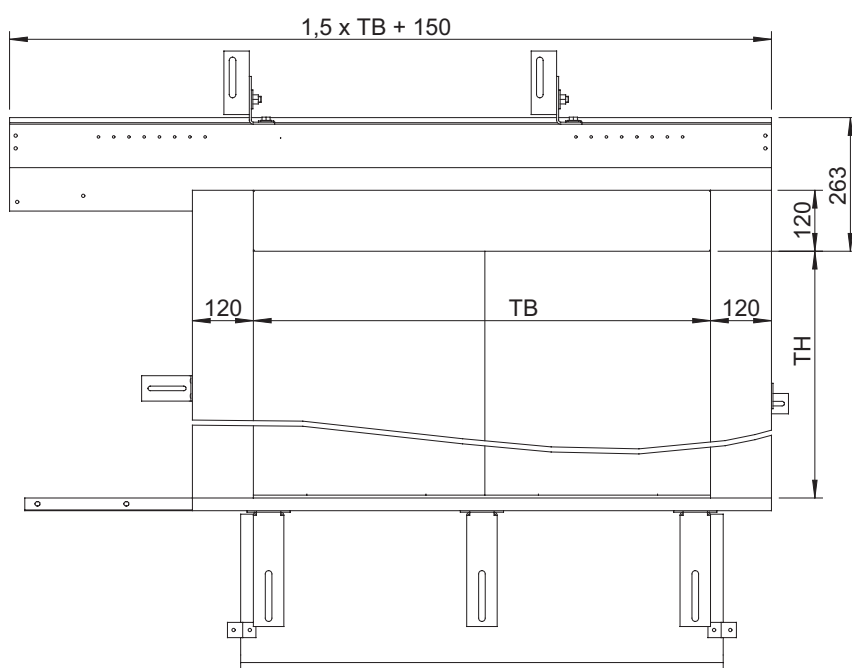

TB = Türbreite / TH = Türhöhe

## Zweiblättrig einseitig öffnende Kabinentür

### Ausführung:

- Geregelter Türantrieb
- Kunststofflaufrollen mit Wälzlagerung für gute und leise Laufeigenschaften des Fahrslittens
- Öffnungsbeginn bereits 90 mm vor Bündigstellung möglich
- Auslieferungszustand demontiert/ im Karton verpackt
- Standardausführung verzinkt
- Schutzart der Kabinentür IP21
- Schwelle aus Aluminium
- inkl. mechanischer Kabinentürverriegelung

### Optionen:

- Türblätter in Edelstahl geschliffen, Leinen oder pulverbeschichtet in Standard RAL-Farbe
- Lichtgitter mit Lichtgitteranbausatz
- Kabinentürschürze mit Versteifung
- Befestigung an Kabine oben/unten
- Vorverkabelung Türkontakt



## LDO AC 4.0 – Intelligenter Komfort-Aufzugtürantrieb mit Frequenzumrichter und Synchronmotor

LDO AC 4.0

### Eigenschaften und Vorteile des LDO AC 4.0:

- getriebelose Antriebseinheit mit bürstenlosem Synchronmotor
- automatische Türblattmassen-/Türweitenermittlung bei der Einmessfahrt und automatische Auswahl einer vordefinierten Fahrkurve
- einfache Bedieneinheit
- Positions- und Geschwindigkeitsüberwachung
- automatische Drehrichtungserkennung
- Geschwindigkeitsprofil einstellbar
- Parametereinstellung mit jedem W-LAN fähigen Gerät
- **CAN-BUS und Datenbereitstellungsfunktion**





**ETG** ELEVATOR  
TRADING

German manufacturer

Kömmlitzer Straße 5  
D-04519 Rackwitz

Telefon: +49-34 294-1797-00

Telefax: +49-34 294-1797-33



[info@elevator-trading.de](mailto:info@elevator-trading.de)  
[www.elevator-trading.de](http://www.elevator-trading.de)